





(株) 業 産 木 鈴

令和 4年 7月 6日

鈴木産業 株式会社 御中

埼玉県上尾市大字壺丁目1番地
UDトラックス株式会社



スパークアレスター装着不要について

拝啓 貴社益々ご隆盛の段お慶び申し上げます。平素は格別なるご高配を賜り厚く御礼申し上げます。

さて、従来より危険物(化学・石油・ガス類等)運搬用トラックにおいては、ディーゼルエンジンの排出ガスからの火花排出を防止する目的でスパークアレスターを取り付けています。

しかし、この装置の取付けを始めた当時(昭和40年代後半)に比べディーゼルエンジンの排出ガスは、規制強化に伴い大幅に改善されており、現在のポストポスト新長期排出ガス規制適合車では、特に火花の元になるすすを含むディーゼルパーティキュレート(粒子状物質)は未規制時(昭和49年度)に比べ99%低減されており、スパークアレスターを大幅に超える性能を有しています。

又、当社のディーゼルトラックの排出ガス温度はUDPCの再生燃焼時でも500°Cを超えることは無く、一般的な走行状態での排出ガス温度は200°C以下であり、構内等の低速、低負荷の使用状況では、さらに排出ガス温度は低くなります。従いまして、すすの着火温度(約550°C以上)に達することはありません。

所有者	鈴木産業 株式会社
車両型式	2PG-CG5CA
登録番号	愛媛130あ1220
車台番号	JNCMB02G0NU071294

以上、車両製作者が指定したメンテナンスを実施している車両に於いては、排気中に火花が発生することは無く、スパークアレスターを装着する必要はありません。

敬具

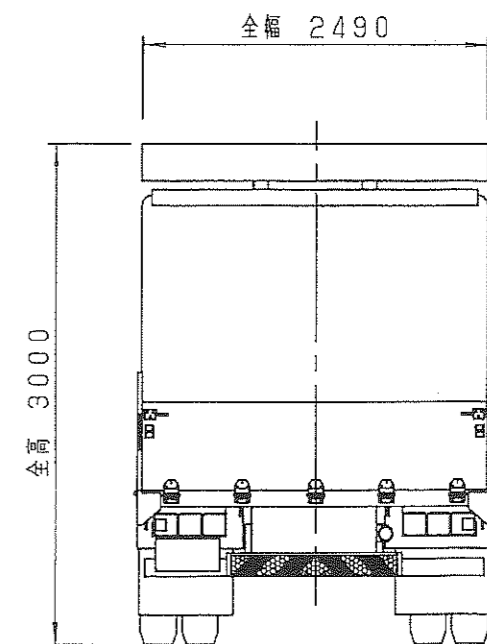
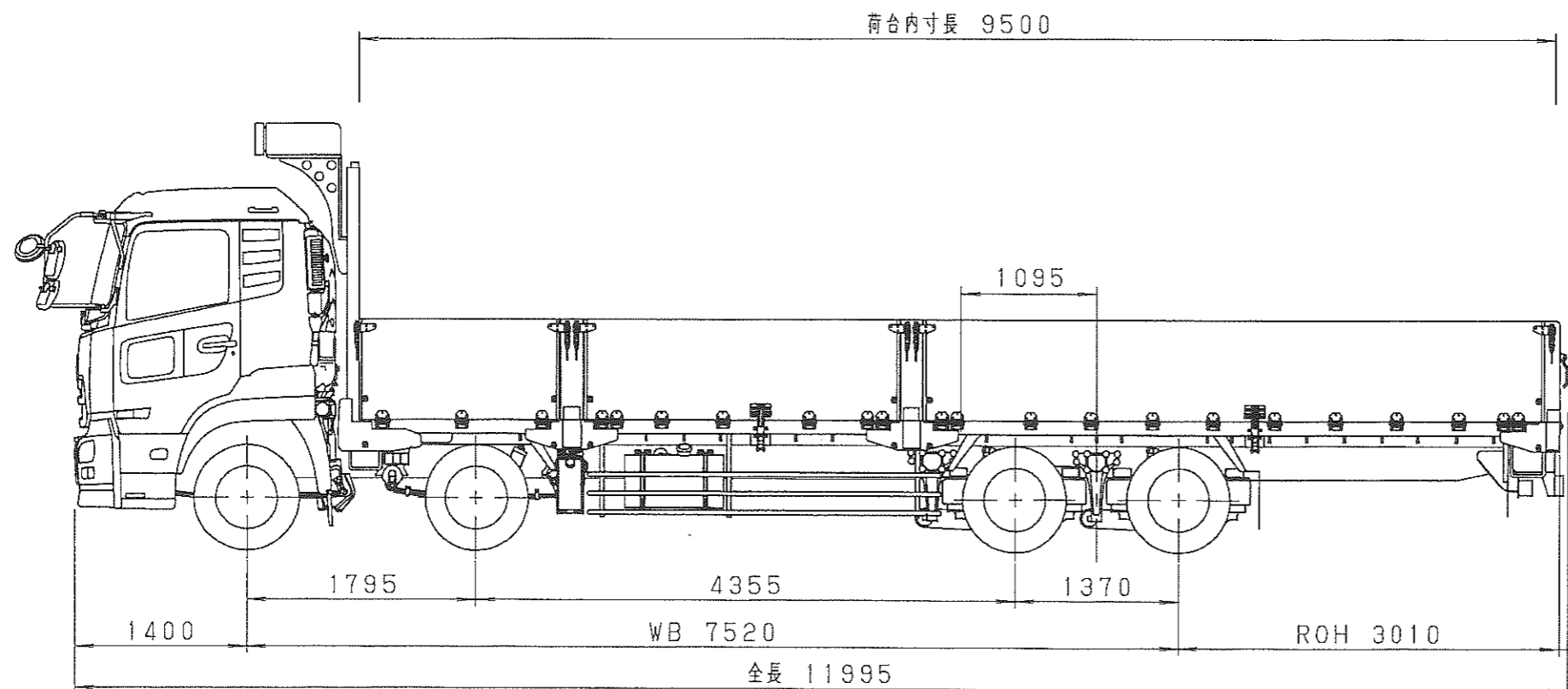
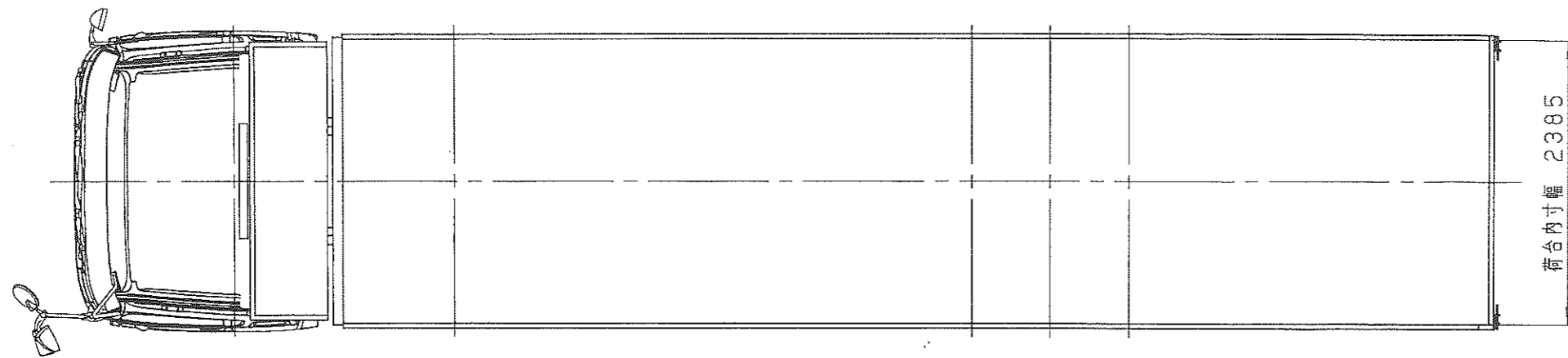

三角法	承認	審査	設計	製図	尺度	1/50	名称 カーゴ車3面図 2PG-CG5CAYH
⊕				新居田	日付	'22.06.24	
FUJITA AUTOMOBILE INDUSTRY CO., LTD フジタ自動車工業株式会社					図番 K.2.1.0.7.0.3.A		